

SCHALTPLAN

② Versorgungsspannung über FUHR Schaltnetzteil min. 12 V DC (Restwelligkeit <250 mVpp)

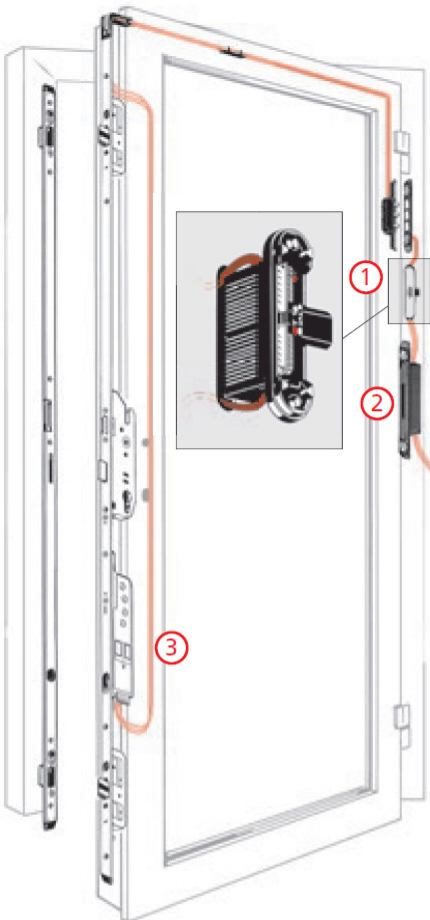

③ Steuerung im Motorantrieb

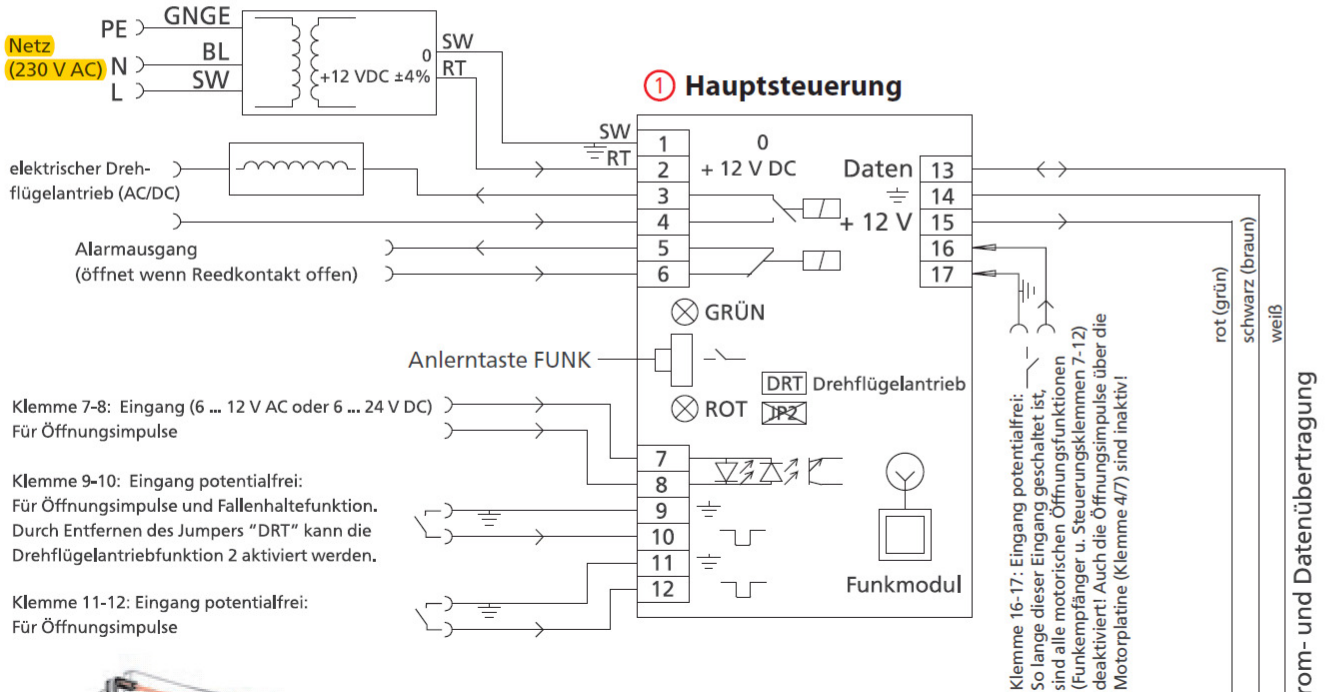